

# 破风 气动一体把

AC1

¥1880



抬升20mm  
更快更舒适

## 全新设计 优化气动效能

经过流体学设计的扁圆型迎风面  
减少空气阻力

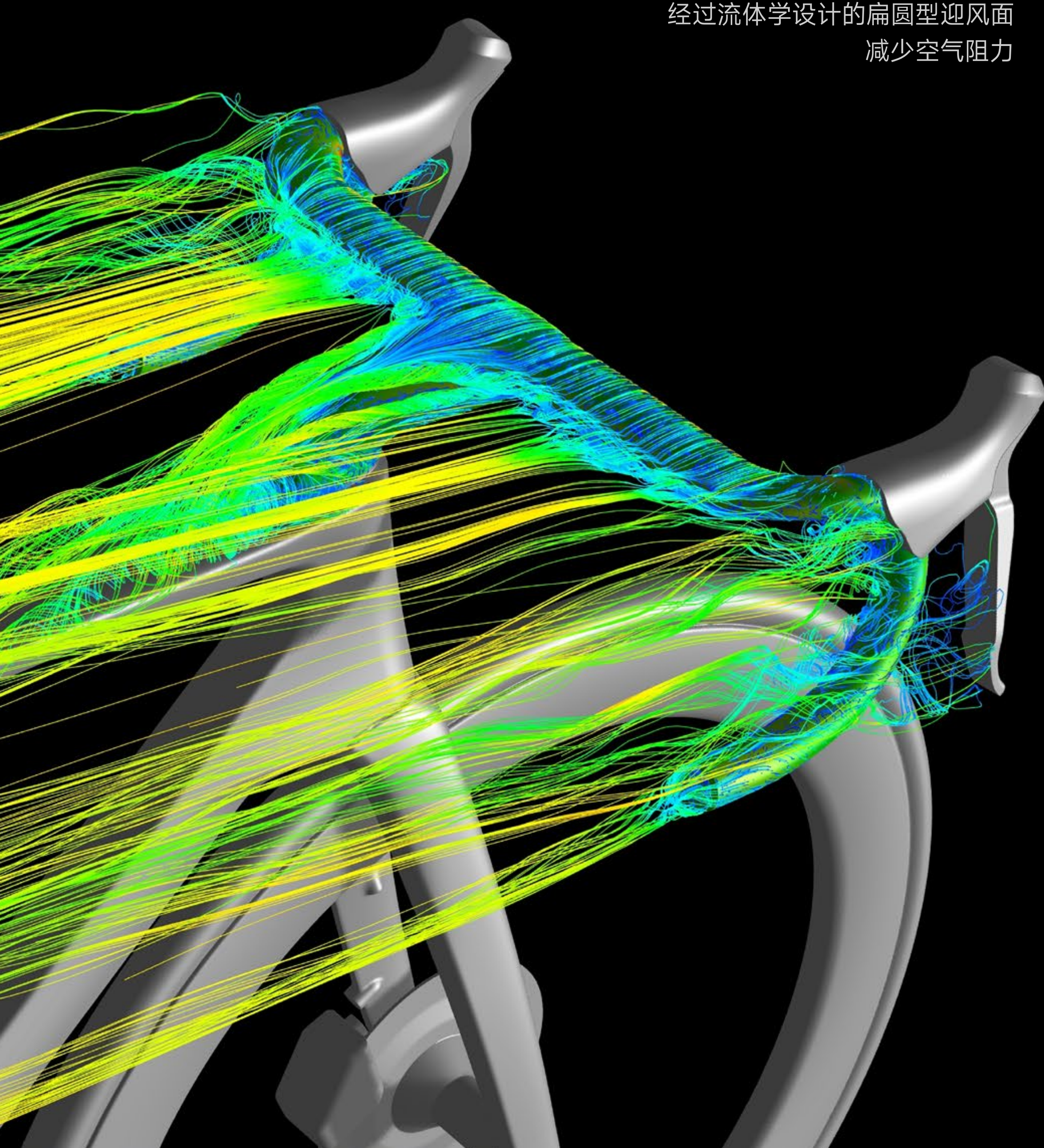

## 把立/车把 一体化设计



乳胶+EPS工艺一次成型  
无任何分段拼接, 内壁更光滑  
成型强度更佳, 安装更方便

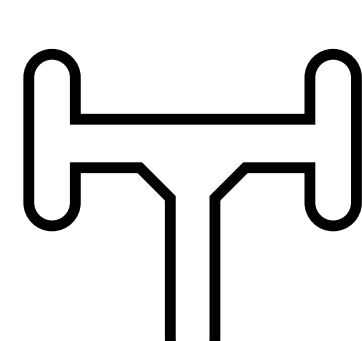

一体成型

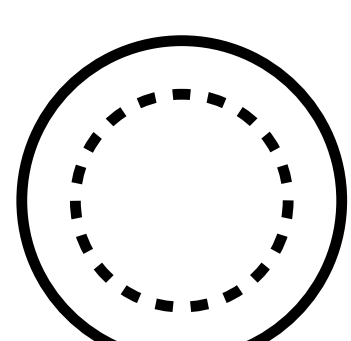

光滑内壁

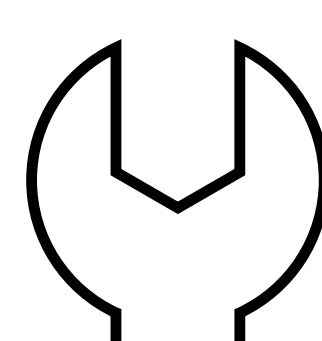

便捷安装

# 优



AEROWAV一体把

传统一体把

## 更佳的人体工学

把横两端提供了20mm上抬量  
即使非专业选手,也可以使用更少的垫圈  
保证了造型具有足够攻击性的同时  
在长距离比赛中也能获得最佳的舒适性



# 硬

## 超强刚性

采用了T800和M60碳纤维材料  
通过10kg/550mm的高度冲击测试  
弯把下压刚性高达86N/mm (400/110规格)

# 轻

## 3D打印码表架

码表架和运动相机支架高度整合,造型更美观整洁  
SS+版本拥有彰显独特与尊贵的3D打印钛合金码表架  
镂空设计,超轻量化,体现您的卓越品味



\*3D打印钛合金码表架为选配  
铝合金码表架为标配

# 简

## 无忧运输

独特设计的车把保型过线座  
在车把从舵管拆下之后有更大的活动量  
能轻松把车把折叠放置于车架上管上  
方便热爱竞赛的玩家包装运输爱车,四处征战!



# 产品规格

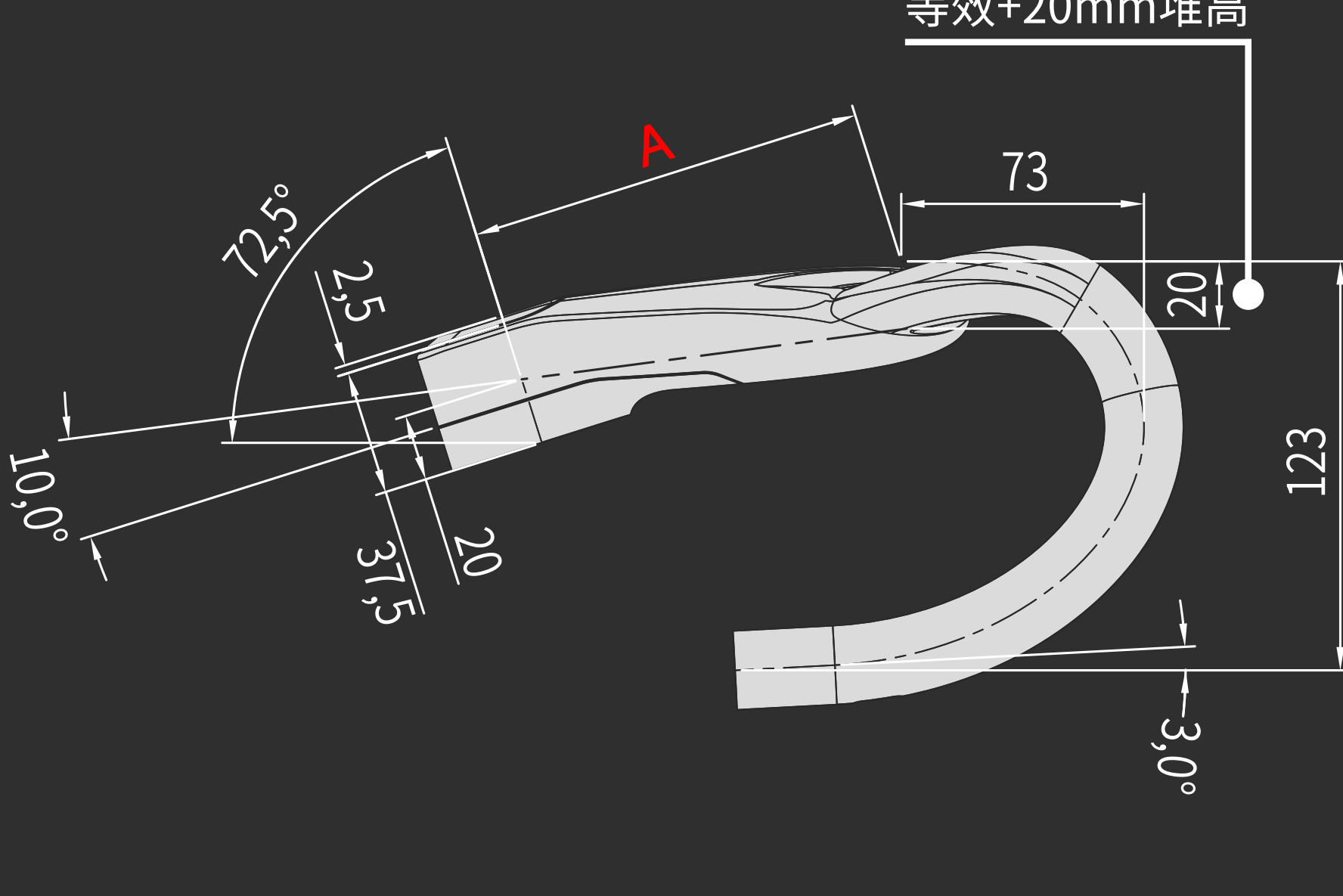
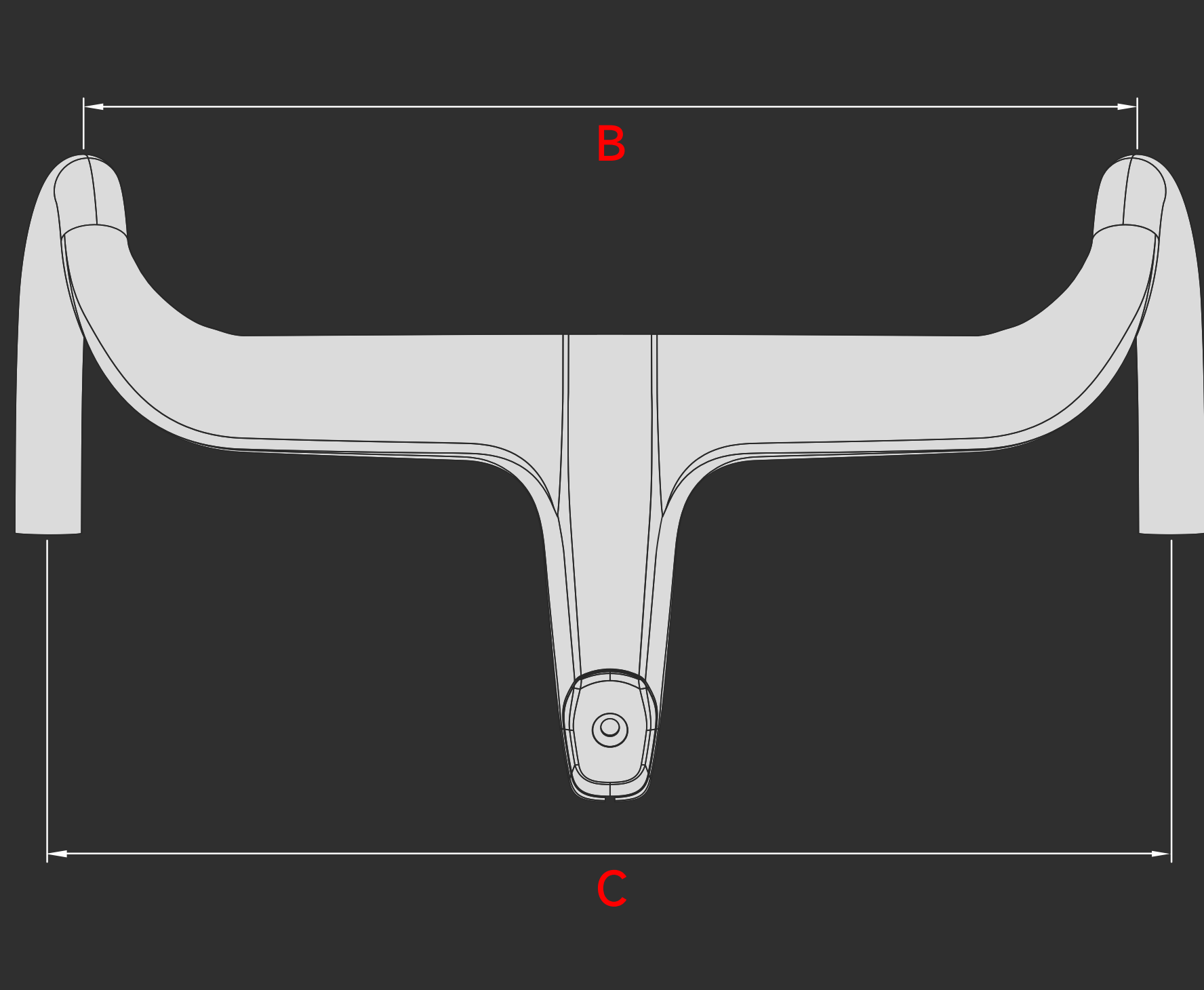
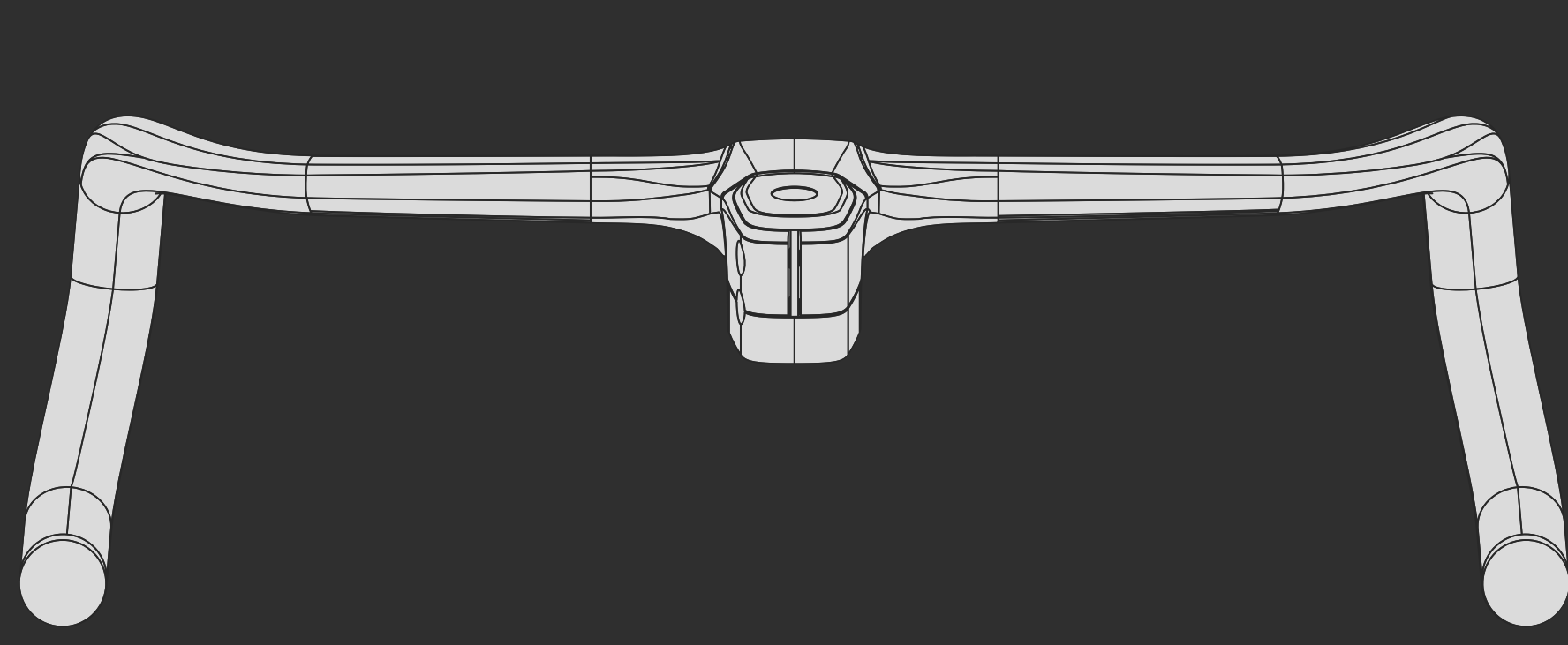

- A 把立长度** 80 | 90 | 100 | 120 | 130 | 140 | 150
- B 把横上宽度** 355 | 375 | 395
- C 把横下宽度** 380 | 400 | 420

\*把立长度和车把宽度可自由搭配,共有18种规格

# 配件包



铝合金码表架



压盖



把立底挡



5mm垫圈×6



## 产品参数

材质: T800+M60碳纤维 重330g

把立长度 (mm): 80 90 100 110 120 130

把横宽度 (mm): 355/380 375/400 395/420

配件: 铝合金码表架、垫圈组

## 售后政策

1. 质保范围包括所有因材料及生产问题引发的损坏, 但不包含人为因素及不可抗力导致的不正常损坏。符合产品质量条款, 只换不修。旧款停产情况下, 换同级别新款。
2. 轻微程度意外受损, 提供官方维修服务, 享受车主折扣优惠。
3. 严重程度意外受损, 提供官方七折换新。